

# EXTRACTORES DE PARED

## 10EGSA / 15EGSA



### Descripción

**10EGSA**  
 Extractor ultrasilencioso cuadrado toma de 4 pulg color blanco; instalación en pared, cuerpo cuadrado de 170 x 170mm con un nivel de ruido de 36dB.  
 \*Alimentación 120 volts  
 \*Consumo de 5.5 watts/hora  
 \*Nivel de ruido 36dB

**15EGSA**  
 Extractor ultrasilencioso cuadrado toma de 6 pulg color blanco; instalación en pared, cuerpo cuadrado de 220 x 220mm con un nivel de ruido de 36dB.  
 \*Alimentación 120 volts  
 \*Consumo de 8.8 watts/hora  
 \*Nivel de ruido 40dB

### Aplicaciones

- Restaurantes
- Sanitarios
- Locales comerciales
- Residenciales
- Hoteles
- Oficinas
- Lavanderías

### Accesorios Recomendados



Fan

Duct Sleeve

### Dimensiones (mm)

#### 10EGSA

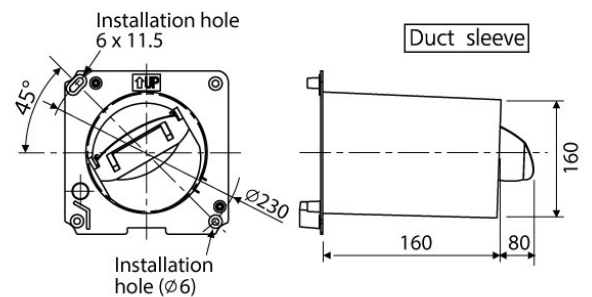
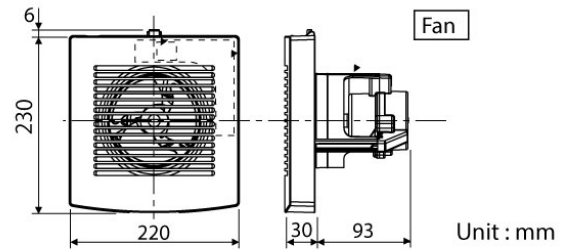

#### 15EGSA

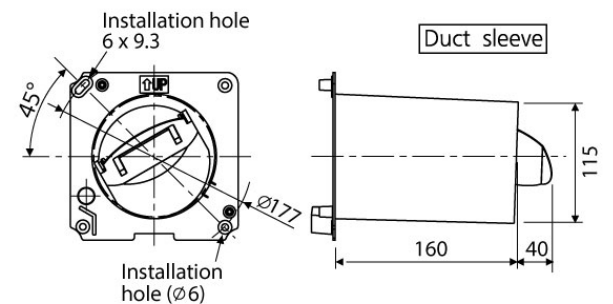
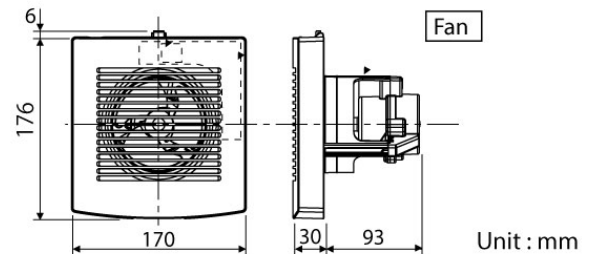

### Tabla de Modelos

Modelo	Dimension	RPM	CFM	Voltaje	Motor W	Nivel de Ruido (dB)	Peso (kg)
10EGSA	4" / 10cm	2888	47	120V / 60Hz	4.4	36	0.90
15EGSA	6" / 15cm	2647	103		8.5	40	1.10